

この度は、お買い上げ頂きまして誠にありがとうございました。この組立説明書をよくお読みいただき、正しく組み立ててご使用下さい。また、この組立説明書は必要に応じていつでもご確認できるよう保管して下さい。

用意して頂くもの・・・プラスドライバー × 1本

パーツリスト

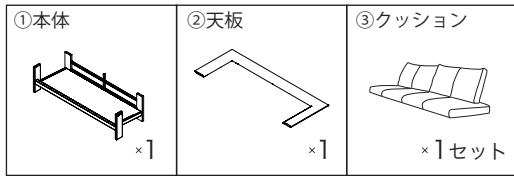

△注意

- ・パーツリストをご覧の上、各パーツを確認して下さい。組立図説ではパーツを番号で表記しますのでパーツリストを確認しながら組立を行って下さい。
- ・組立作業は必ず大人2人以上で行って下さい。
- ・開梱される際は床面等をキズつけないように、製品より広めの布等の上で作業を行って下さい。

1

まず、右図のように①本体と②天板を用意します。
①のカムナットの矢印が上を向いていることを確認し、②に固定されたピンを穴に合わせ、差し込みます。差し込まれたら下記を参考にプラスドライバーで計9ヶ所カムナットを締めてください。

カムナットの締め方

プラスドライバーで時計回りに締めてください。3～4時あたりで止まります。

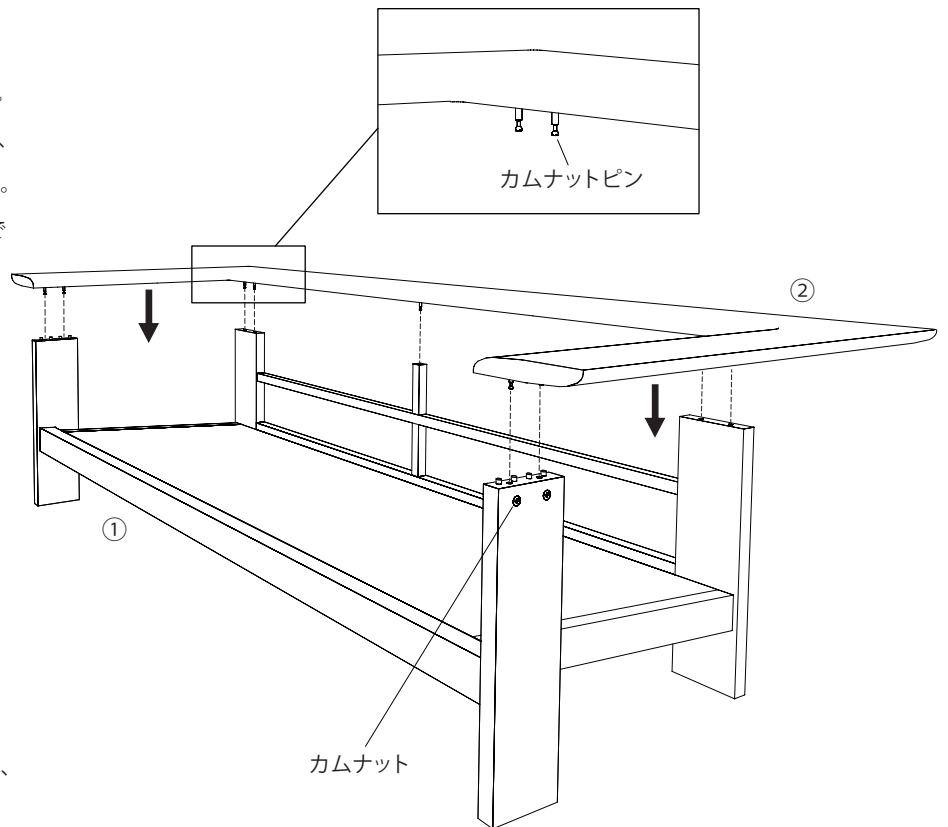
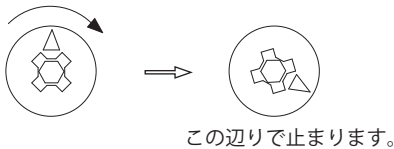

2

全てのカムナットを締めてしっかりと固定されたら、③クッションを置いて完成です。

座クッションの前後確認

座クッションは、置く際やカバー取付する際など、前後に注意してください。
右図のように、カバーは裏面のファスナーの位置で前後を確認してください。
中材は、羽毛の割りで前後を確認してください。

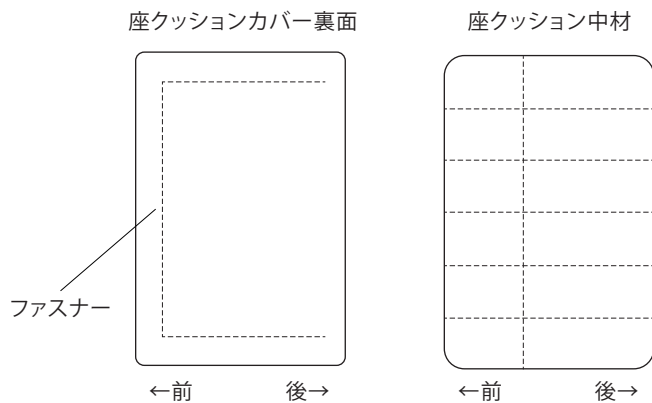

HIRASHIMA